

Авторские права, связанные с настоящей инструкцией, подлежат охране согласно Закону об авторском праве и смежных правах от 4 февраля 1994 года (Вестник законов 1994 г. Nr 24).
Возможность пользования, копирования и распространения находящихся в инструкции материалов вместе со снимками, рисунками, графиками и т.п. ограничена авторскими правами.

Venecja РЕКОМЕНДУЕМАЯ СХЕМА МОНТАЖА КРОВЕЛЬНЫХ МОДУЛЕЙ.
РАЗРЕЗ КРОВЛИ МАНСАРДНОГО ЭТАЖА.

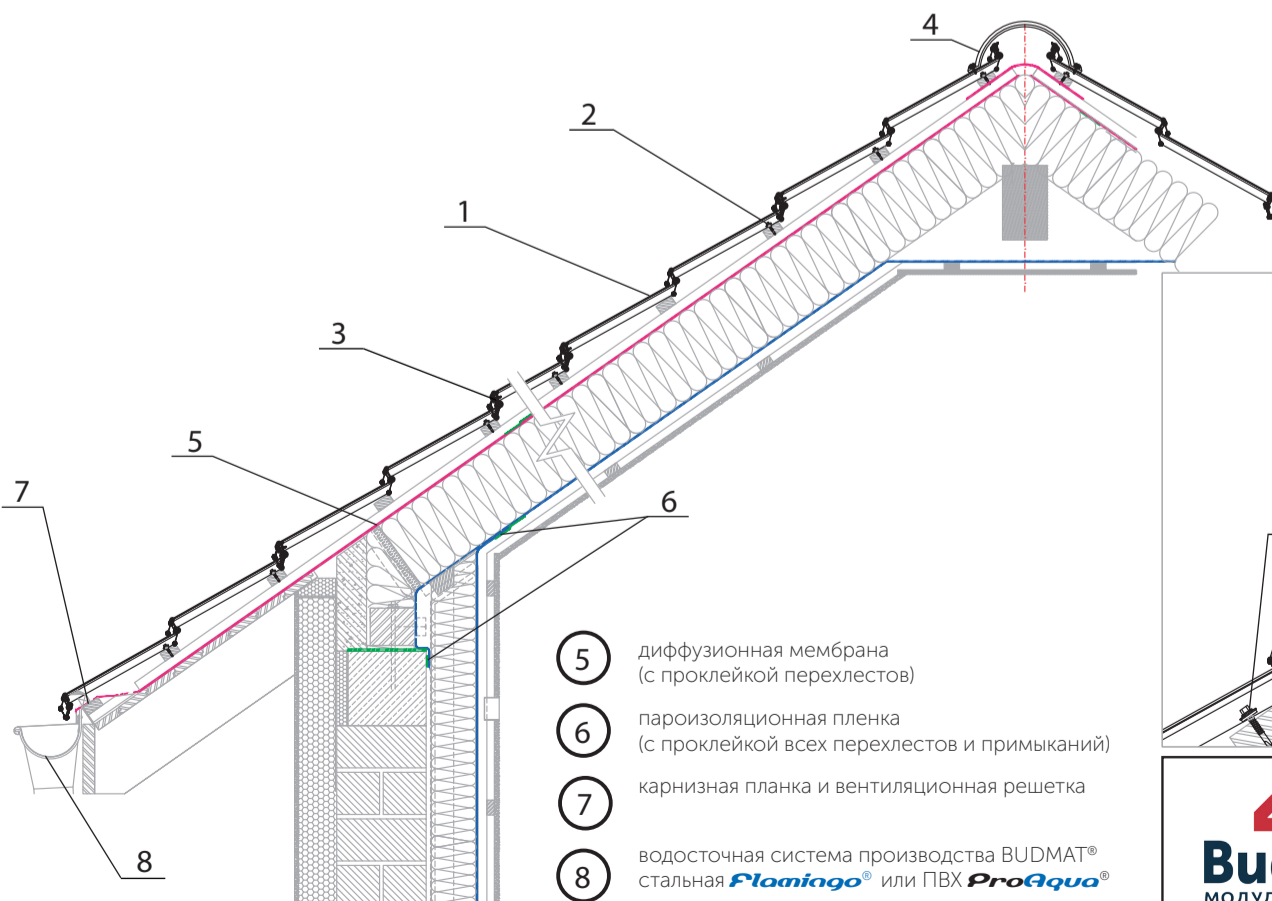

- 1 кровельные модули Venecja
- 2 саморезы для монтажа кровельных модулей к обрешетке (маркировка на схемах Wd)
- 3 саморезы для соединения кровельных модулей по калибрующим отверстиям (маркировка на схемах Wm)
- 4 круглый конек для кровельных модулей Venecja

- 5 диффузионная мембрана (с проклейкой перехлестов)
- 6 пароизоляционная пленка (с проклейкой всех перехлестов и примыканий)
- 7 карнизная планка и вентиляционная решетка
- 8 водосточная система производства BUDMAT® стальная *Flamingo*® или ПВХ *ProAqua*®

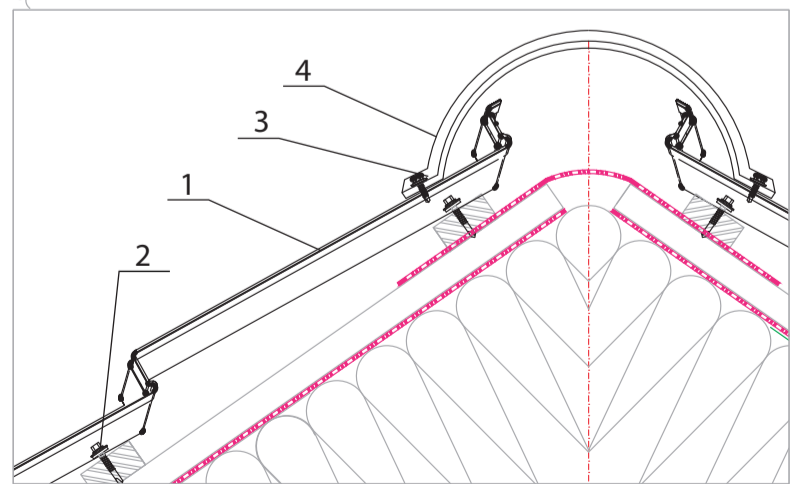

Budmat.
МОДУЛЬНЫЕ КРОВЛИ

Производитель:
BUDMAT® Bogdan Więcek
ul. Otolińska 25, PŁOCK, Poland
Отдел экспорта:
export@budmat.com
www.budmat.com

